

Anfrage /  Bestellung

Adresse \_\_\_\_\_  
\_\_\_\_\_  
\_\_\_\_\_

Telefon \_\_\_\_\_

Liefertermin \_\_\_\_\_

Datum \_\_\_\_\_

Unterschrift \_\_\_\_\_

### DRAHTBIEGETEIL

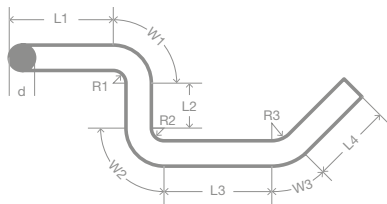

Federstahl /  Rostfrei

Drahtstärke d mm  
Länge L1 mm L2 mm  
L3 mm L4 mm  
Winkel W1 ° W2 °  
W3 °  
Radius R1 mm R2 mm  
R3 mm

Stückzahl \_\_\_\_\_

### TORSIONSFEDER

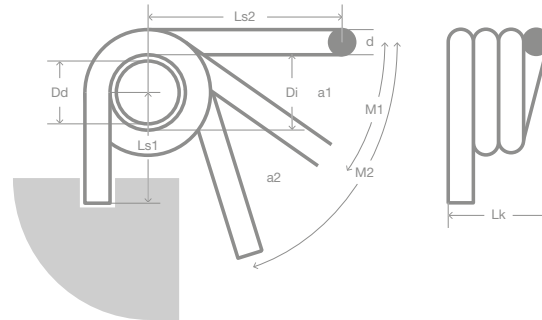

Federstahl /  Rostfrei

Drahtstärke d mm  
Innerer Windungsdurchmesser Di mm  
Schenkellänge Ls1 mm Ls2 mm  
Drehwinkel / Drehmoment a1 ° M1 Nmm  
Drehwinkel / Drehmoment a2 ° M2 Nmm  
Länge des unbelasteten Körpers Lk mm  
Anzahl der Windungen \_\_\_\_\_ n  
Windungsrichtung links oder rechts

Stückzahl \_\_\_\_\_

### ZUGFEDER

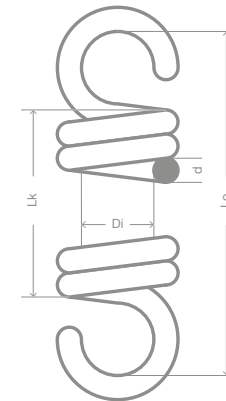

Federstahl /  Rostfrei

Drahtstärke d mm  
Aussendurchmesser Da mm  
Spirallänge Lk mm  
Länge ungespannt Lo mm  
(Ösen- zu Öseninnenkante)

Stückzahl \_\_\_\_\_

### DRUCKFEDER

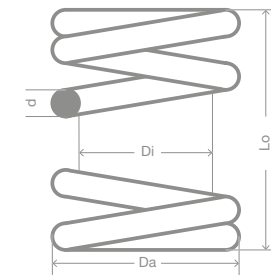

Federstahl /  Rostfrei

Drahtstärke d mm  
Aussendurchmesser Da mm  
Innendurchmesser Di mm  
Länge ungespannt Lo mm  
Anzahl Windungen total ig

Stückzahl \_\_\_\_\_